

Общество с ограниченной ответственностью
«Инжкомцентр ВВД»
(ООО «Инжкомцентр ВВД»)

**Дровяные печи для бани
модельного ряда
Сударушка**

**Руководство по эксплуатации
Паспорт изделия**

Подольск
2024

Уважаемые Покупатели!

Перед использованием печи ВНИМАТЕЛЬНО изучите настоящее Руководство.

Настоящее Руководство по эксплуатации является документом, содержащим сведения о конструкции, характеристиках и указания для транспортирования и хранения печи, правильной установки, подключения, безопасной эксплуатации, технического обслуживания.

В связи с постоянным совершенствованием конструкции и технологии изготовления печи, в настоящем Руководстве по эксплуатации могут иметь место отдельные расхождения между устройством печи и ее описанием, не влияющие на ее работоспособность и не ухудшающие ее технические характеристики.

ООО «Инжкомцентр ВВД» - старейший производитель электрических и дровяных печей для бань и саун, а также различных видов дымовых каналов и аксессуаров к ним.

Вся продукция изготавливается по отлаженной и строго контролируемой технологии на современном оборудовании. Для изготовления используются жаростойкие нержавеющие стали, высококачественный чугун, природные камни - талькохлорит и змеевик, обладающие уникальными теплофизическими характеристиками. Выпускаемая ООО «Инжкомцентр ВВД» продукция соответствует действующим стандартам. Применяемые материалы, технологии и система контроля качества обеспечивают стабильно высокие характеристики, что подтверждено Сертификатами соответствия, протоколами испытаний, а также оценками независимых экспертных организаций. Но главный показатель высокого качества — это широкая география продаж. Продукция активно продается в Сибири, на Дальнем Востоке, в центральной России.

ООО «Инжкомцентр ВВД» предлагает оптимальное соотношение цен и качества при широком выборе изделий и конструкций. Компания всегда поддерживает обратную связь с оптовыми и розничными заказчиками и дилерами.

1. Общие сведения

1.1. Печи банные модельного ряда «Сударушка», относятся к нагревательным аппаратам конвекционно-накопительного типа и предназначены для использования как источники тепла и пара в банях различных типов.

1.2. Модельный ряд печей «Сударушка» представлен следующими печами:

- Сударушка М
- Сударушка Руса-Семейная
- Сударушка Семейная РК в облицовке из природного камня с фасками
- Сударушка Семейная РК в облицовке из природного камня без фасок
- Сударушка Чистопар
- Топочный агрегат для бани Сударушка Семейная

Внешний вид печей представлен на рис.1-6. Изображения изделия, представленные в настоящем Руководстве, могут отличаться от изделия, к которому прилагается данное Руководство



Рис. 1 Сударушка М



Рис. 2 Сударушка Руса-Семейная

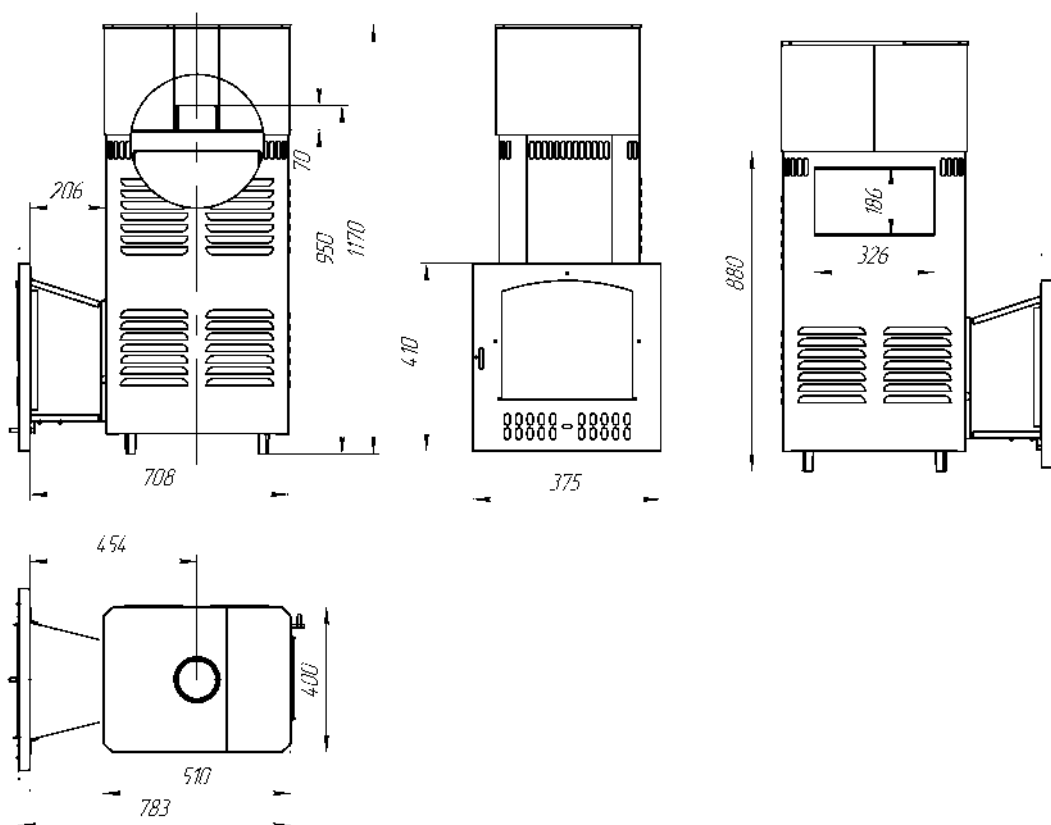

Рис.3 Сударушка Семейная РК в облицовке из природного камня с фасками

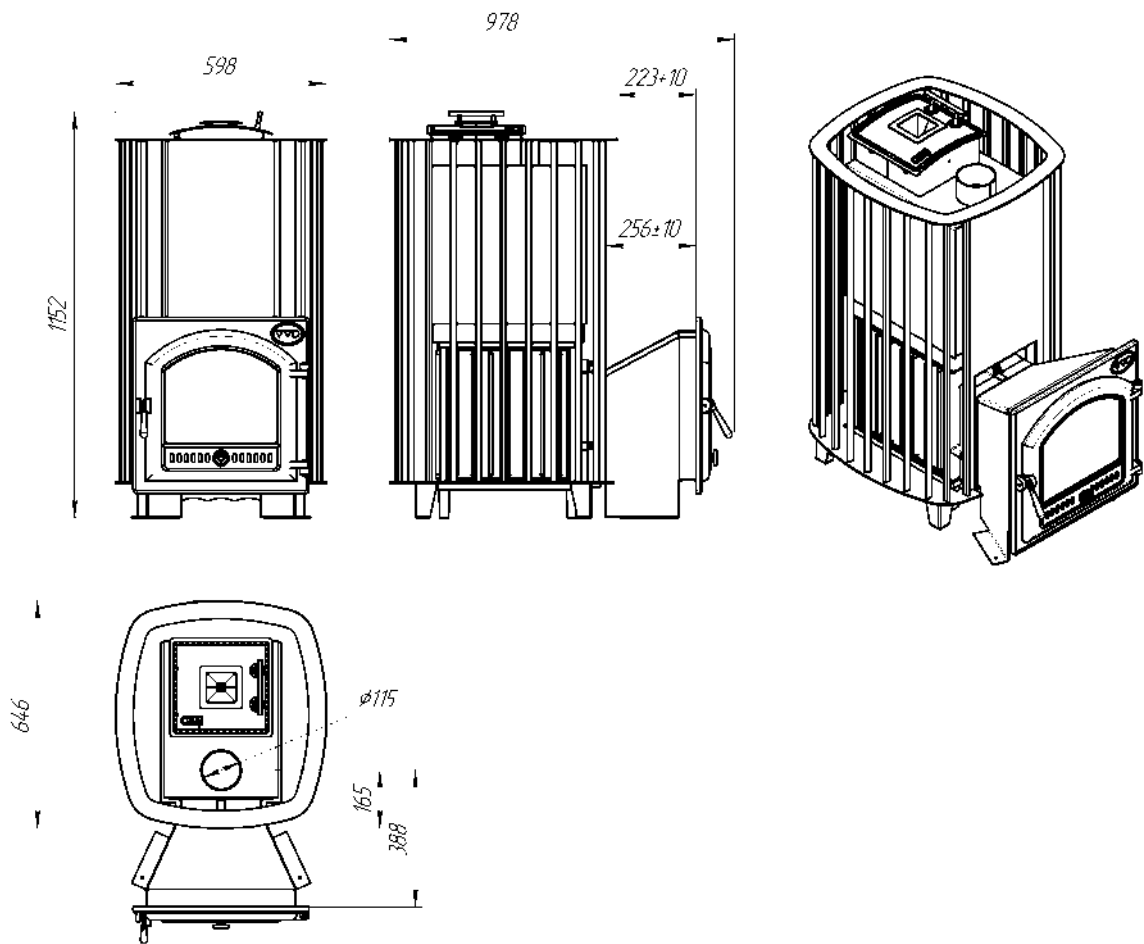

Рис. 4 Сударушка Семейная РК в облицовке из природного камня без фасок

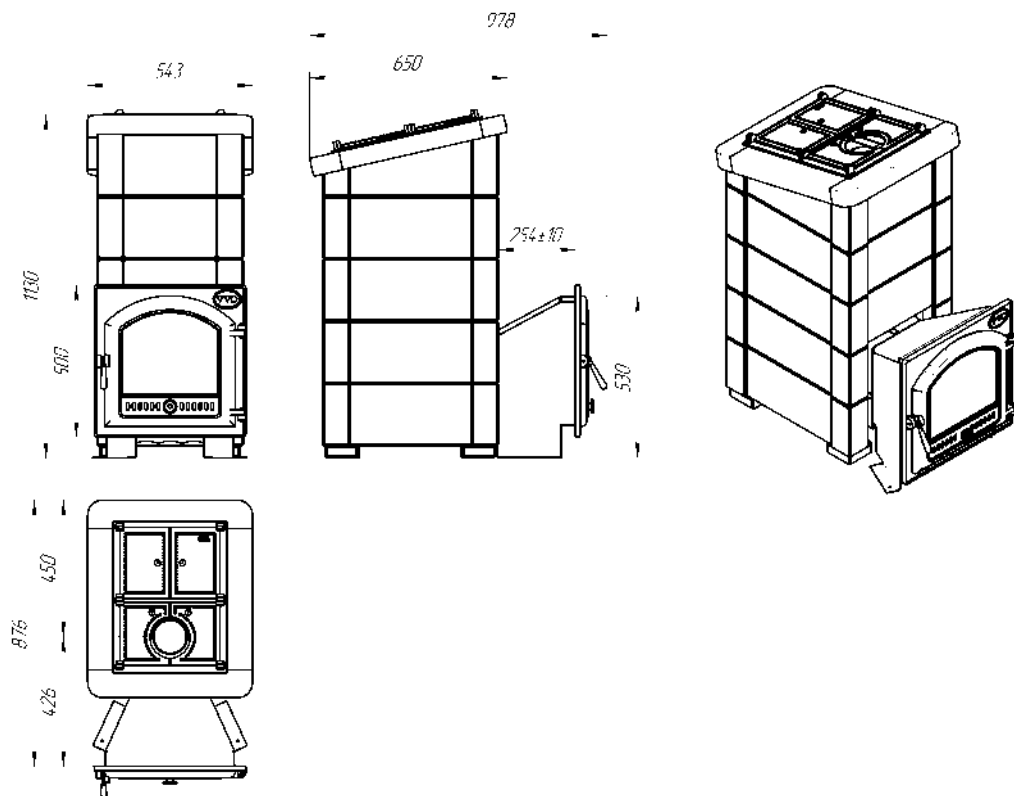

Рис.5 Сударушка Чистопар

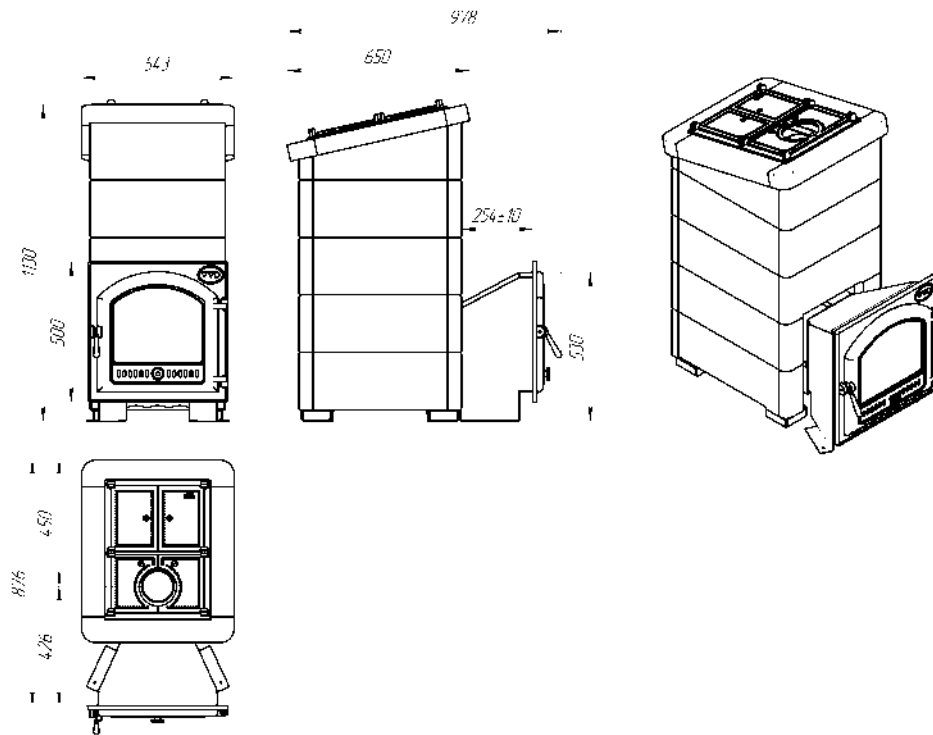

Рис. 6 Топочный агрегат для бани Сударушка Семейная

1.3 Каждая из печей модельного ряда, по желанию Заказчика, может комплектоваться различными видами топочных тоннелей. Возможные варианты представлены на рис.7-9.

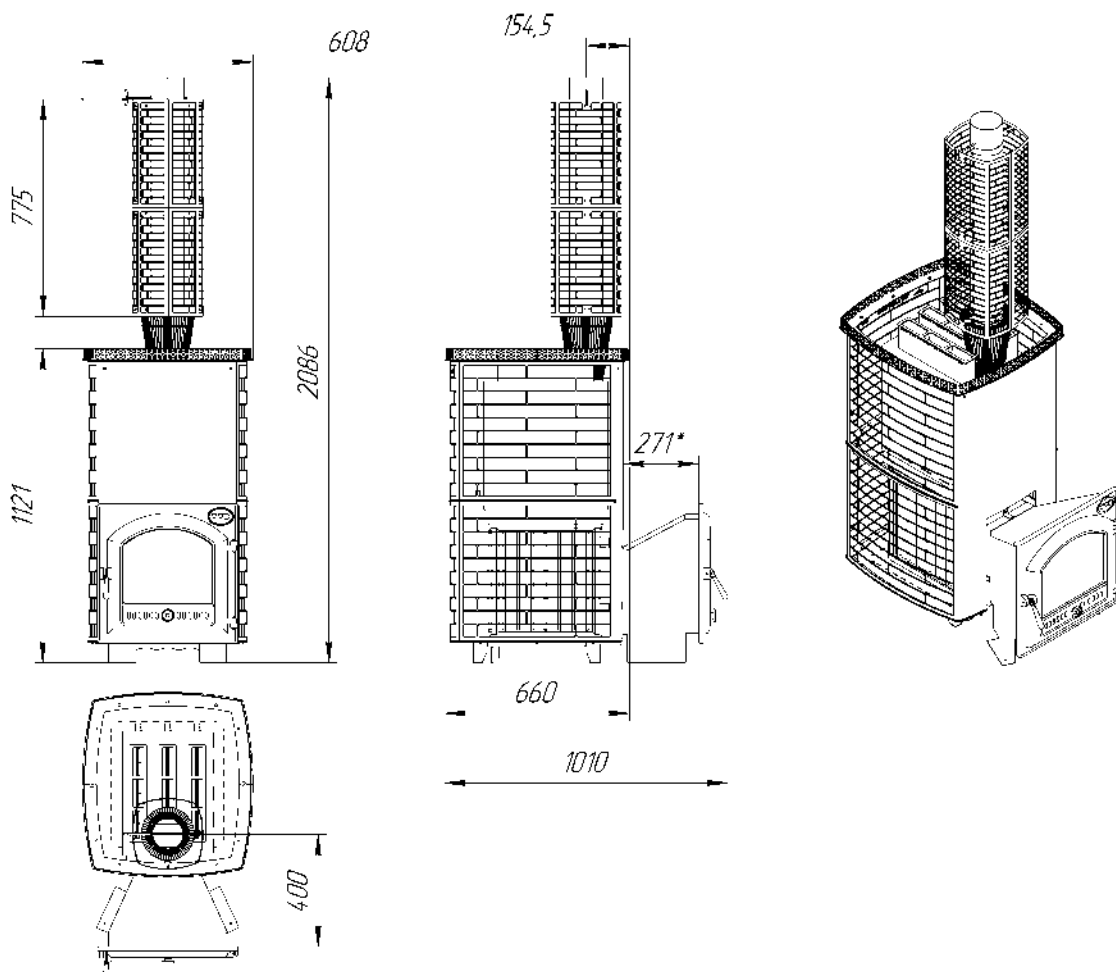

Рис. 7 Короткий топочный тоннель КТК из нержавеющей стали.

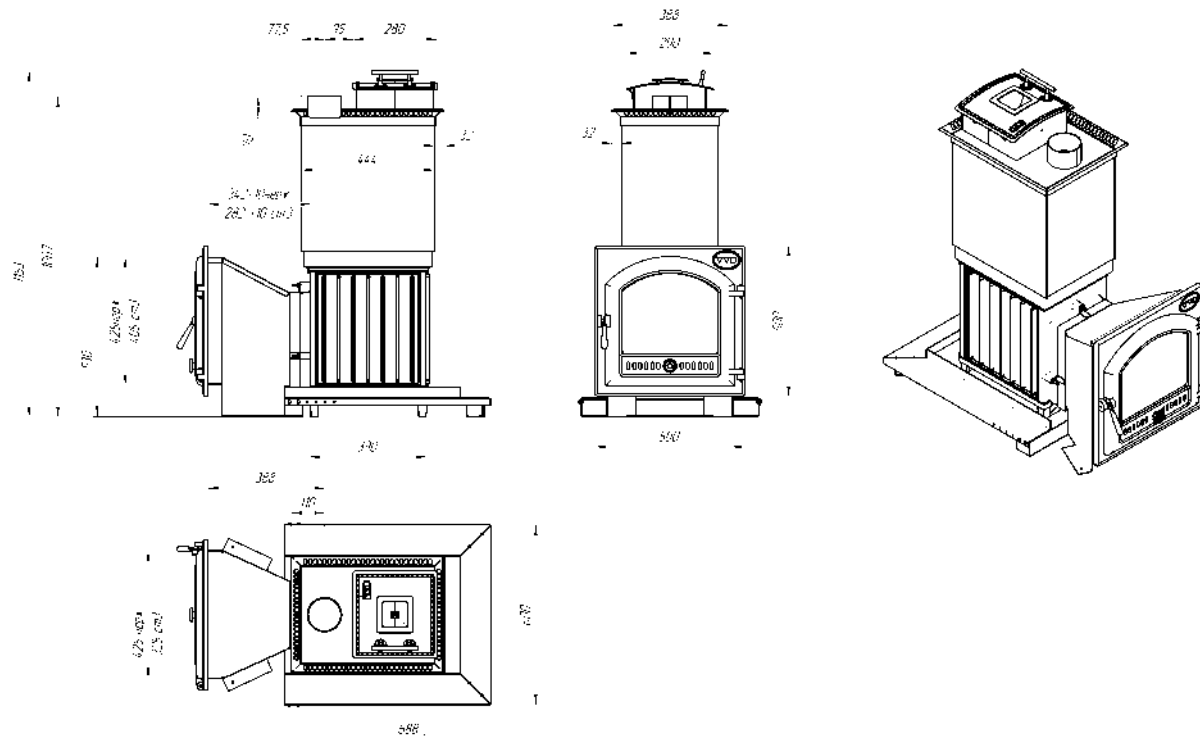

Рис. 8 Тоннель из углеродистой стали с окрашенной дверью со стеклом.

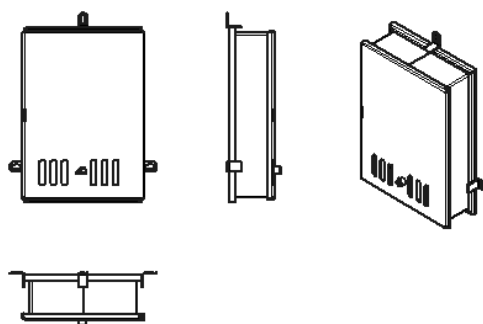

Рис. 9 Тоннель из нержавеющей стали с чугунной дверью со стеклом.

1.4 Печи относятся к нагревательным аппаратам конвекционно-накопительного типа. Конструкция печей модельного ряда «Сударушка» рассчитана на установку в парильном помещении с выходом топки в смежное помещение (за исключением КТК)

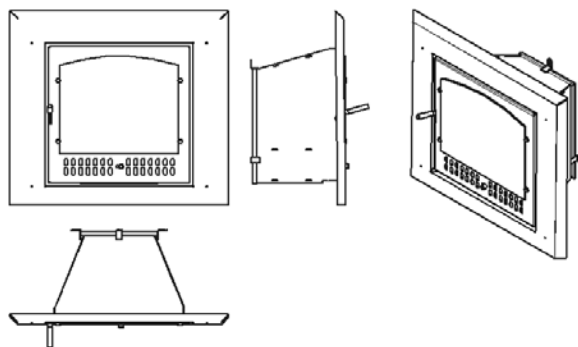
1.5 Банная печь «Сударушка» — это современный аналог русской каменной банной печи, сохранивший ее главные достоинства:

- мягкое, глубоко проникающее инфракрасное излучение;
- большая суммарная масса печи, позволяющая длительное время поддерживать требуемую температуру в парильном помещении, не подтапливая печь.

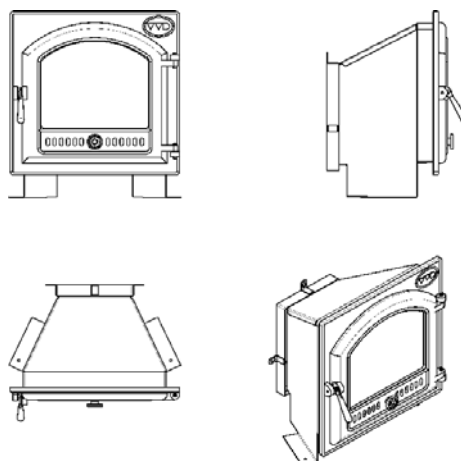
1.6 Настоящее Руководство по эксплуатации составлено с учетом требований, изложенных в следующих нормативных документах:

- правила противопожарного режима в Российской Федерации (утверждены Постановлением Правительства РФ №390 от 25.04.2012 г.);
- СНиП 41-01-2003 Отопление, вентиляция и кондиционирование;
- СП 713130.2009 Отопление, вентиляция и кондиционирование.

Противопожарные требования.;

- правила производства трубопечных работ. Утверждены Постановлением ЦС ВДПО №153 от 14.03.2006 г.;

- ГОСТ 9817-95 Аппараты бытовые, работающие на твердом топливе;

- ГОСТ Р 53321-2009 Аппараты теплогенерирующие, работающие на различных видах топлива.

Требования пожарной безопасности;

1.7 Печь соответствует требованиям Технического регламента о безопасности машин и оборудования (Постановление Правительства РФ №753 от 15.09.2009г.), ГОСТ 9817-95, ГОСТ Р 53321-2009, ТУ 4858-008-51036005-06.

1.8 Технические характеристики печей Сударушка.

		Сударушка М	Сударушка Руса-Семейная	Сударушка Семейная РК в облицовке из природного камня с фасками	Сударушка Семейная РК в облицовке из природного камня без фасок	Сударушка Чистопар	Топочный агрегат для бани Сударушка Семейная
1	Тепловая мощность печи (кВт)	8,5					
2	Объем парного помещения (рекомендуемый) (куб.м.)	10-18					
3	Вид топлива	Дрова					
4	Масса топочного агрегата (кг)	82					
5	Масса декоративно-защитного ограждения (кг)	10	23	270	260	22	6,5
6	Максимальная масса печи без камня для засыпки и парообразования	132	181	436	426	277	164
7	Масса колотого камня для засыпки и парообразования (кг)	40	200 внутри ограждения 50 каменка	90	90	200 внутри ограждения 50 труба каменка	120
8	Масса жароаккумуляторов(кг)					75 (8шт.)	
9	Габариты печи - высота (мм) - ширина (мм) - глубина (мм)	Указаны на рис.1-6					
10	Внутренний диаметр дымоотводящего патрубка (мм)	110					
11	Диаметр (высота) дымового канала (мм)	115 (не менее 5000)					

1.9 Состав изделия

1.9.1 Комплектность поставки для различных печей модельного ряда приведена в таблице.

1.9.2 Все виды колотого камня для парообразования приобретаются Покупателем отдельно.

	Сударушка М	Сударушка Руса-Семейная	Сударушка Семейная РК в облицовке из природного камня с фасками	Сударушка Семейная РК в облицовке из природного камня без фасок	Сударушка Чистопар	Топочный агрегат для бани Сударушка Семейная
<u>Топочный агрегат</u>						
Колосник				1		
Основание				1		
Панель лицевая				1		
Панель задняя				1		
Панель боковая				2		
Крышка топки				1		
<u>Топочный тоннель</u>						
Короткий топочный тоннель	По выбору Клиента					
Тоннель из углеродистой стали с окрашенной дверью со стеклом						
Тоннель из нержавеющей стали с чугунной дверью со стеклом						
<u>Каменка</u>						
Каменка с наклонном из нержавеющей стали			1	1		
Каменка прямая из нержавеющей стали		1			1	
Емкость для жароаккумуляторов из нержавеющей стали						1
Каменка из нержавеющей или конструкционной стали	1 По выбору Клиента					
<u>Декоративно-защитное ограждение</u>						

	Рамка для установки керамического кирпича						1
	Ограждение стальное сетчатое		1			1	
	Ограждение стальное щитовое	1					
	Ограждение из натурального камня с фасками			1			
	Ограждение из натурального камня без фасок				1		1
	<u>Перекрытие каменной облицовки</u> <ul style="list-style-type: none"> ○ чугун ○ нержавеющая окрашенная сталь 			1 по выбору Клиента	1 по выбору Клиента		
	<u>Зольный ящик</u>	1					
	<u>Бак для нагрева воды</u>	1 (50л)					
	<u>Руководство по эксплуатации, паспорт изделия.</u>	1					

1.10 Маркировка и пломбирование

1.10.1 Маркировка нанесена на информационную таблицу, расположенную на корпусе печи.

1.10.2 Маркировка соответствует требованиям ТР ТС 004/2011 и содержит следующие данные:

- условное обозначение (тип) печи,
- товарный знак или наименование предприятия-изготовителя,
- заводской номер,
- тепловая мощность устройства (кВт),
- массу печи (кг),
- месяц и год изготовления,
- страна изготовления,
- обозначение технических условий,
- единый знак обращения продукции на рынке государств-членов Таможенного союза.

1.10.3 Пломбирование печи не предусмотрено.

1.11 Упаковка

1.11.1 Упаковка печи производится в коробки из гофрокартона и деревянную тару.

1.11.2 Упаковка и консервация печи соответствуют требованиям ГОСТ 23216 для условий транспортирования, хранения и сроков сохранности.

2. ИСПОЛЬЗОВАНИЕ ИЗДЕЛИЯ

2.1 Подготовка помещения перед использованием изделия.

2.1.1 Стены и потолок парильного помещения должны иметь хорошую теплоизоляцию. Помещение парной или сауны рекомендуется обшить деревом. Необходимо помнить, что использование декоративных теплоёмких материалов (камень, кирпич, плитка и т.д.) в качестве теплоаккумулирующих элементов, требует дополнительного расхода дров и времени на их разогрев.

2.1.2. Создание оптимального микроклимата в парной, благоприятно влияющего на самочувствие человека, является одной из важнейших задач при эксплуатации бани. По мере пользования парной, атмосфера в ней насыщается углекислотой и испарениями. Для устранения этого явления следует организовать естественную приточно-вытяжную вентиляцию. Отверстие для притока свежего воздуха сечением около 100 см² размещается у пола как можно ближе к печи. Отверстие для вытяжки воздуха выполняется в стене ниже уровня потолка, на наибольшем удалении от печи. Для возможности управления воздухообменом приточное и вытяжное отверстия рекомендуется оснастить регулируемыми задвижками.

2.2 Общие требования к установке печи

2.2.1. Рекомендуемая схема установки печи приведена на рис. 10.



Рис. 10. Схема установки печи

2.2.2. Несущая способность пола, в месте установки, должна соответствовать суммарному весу печи и дымового канала.

2.2.3. Деревянный пол под печью защищают от возгорания слоем теплоизоляционного материала толщиной не менее 5 мм и металлическим листом, который выступает за габариты печи с боковых сторон на 100 мм, а спереди - на 500 мм.

2.2.4. Печь устанавливается на расстоянии не менее 300 мм до незащищенных сгораемых конструкций. При невозможности соблюдения данного требования, необходимо выполнить защиту стен из горючих материалов на высоту от пола до двухконтурного участка дымового канала, путем устройства кирпичной кладки или установки специальной термозащиты (изготавливается ООО «Инжкомцентр ВВД»).

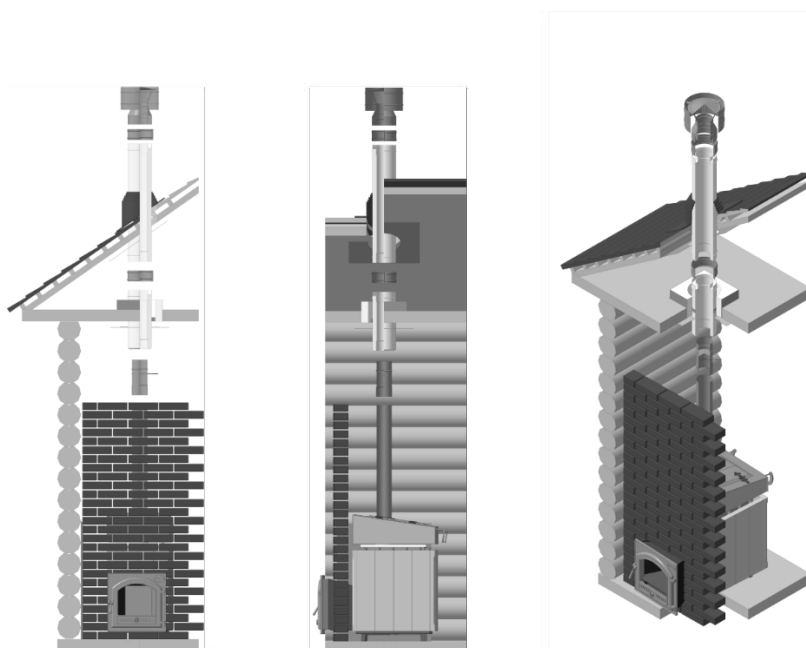
2.2.5. Расстояние от двери топочного тоннеля до противоположной стены, независимо от ее материала, должно быть не менее 1250 мм.

2.2.6. Стеновая перегородка, в которую монтируется топочный тоннель, должна быть выполнена из негорючих термостойких материалов. Наилучшим решением является устройство перегородки из кирпича. Высота стеновой перегородки не менее 2000 мм. В местах примыкания кирпичной кладки к горючим материалам стеновой перегородки, необходимо установить прокладки из керамической ваты и металлического листа. Для компенсации теплового расширения металла тоннеля в месте его сопряжения с перегородкой должен быть предусмотрен зазор не менее 10мм.

2.2.7. Участок потолочного перекрытия над печью должен быть выполнен из негорючих материалов. Потолок из горючих материалов необходимо защитить металлическим листом с размещенным под ним слоем керамической ваты площадью, превышающей на 1/3 площадь, занимаемую печью.

2.2.8. Пересечение потолочного (межэтажного) перекрытия и кровли дымовым каналом должно быть выполнено в соответствии с указаниями Руководства по устройству, монтажу и эксплуатации дымовых каналов круглого сечения из стали для печей, каминов и котлов.

2.2.9. Расстояние от верха печи до защищенного потолка из горючих материалов должно быть не менее 1000 мм, а до потолка из негорючих материалов - не менее 800 мм.

2.2.10. Запрещается устанавливать печь в помещении, не отвечающем требованиям пожарной безопасности, изложенным в СНиП 41-01-2003, МГСН 4.04-94.

2.3 Сборка печи. Подготовка к эксплуатации.

ВНИМАНИЕ! С целью неукоснительного соблюдения правил пожарной безопасности монтаж печи и дымового канала должен производиться квалифицированными специалистами, имеющими право на производство указанных работ. Приемка печи и дымового канала в эксплуатацию должна производиться с оформлением соответствующего акта.

ВНИМАНИЕ! Места сопряжений стенок между собой, стенок и основания, стенок, крышки топки и каменки при сборке обязательно уплотняются жаростойким герметиком.

2.3.1 Порядок сборки топочного агрегата печи Сударушка М.

2.3.1.1 В соответствии с требованиями п.п. 2.1;2.2 Настоящего Руководства определить и подготовить место установки печи.

2.3.1.2 На подготовленном месте в парной установить основание поз.1 рис.11

2.3.1.3 В пазы основания установить боковые стенки поз.2 рис.11, затем переднюю поз.3 рис.11 и заднюю поз.4 рис.11. Приливы поз.8, рис.11 на задней стенке должны быть расположены внизу.

2.3.1.4 Зафиксировав стенки эластичной стяжкой (резиновым жгутом), установить колосник поз.6, рис. На приливы передней и задней стенки.

2.3.1.5 Установить крышку топки поз.5 рис.11.

2.3.1.6 Установить емкость для камней поз.7 рис.11. на крышку топки поз.5 рис.11.

2.3.1.7 Установить в подколосниковое пространство зольный ящик поз.9, рис. 11.

2.3.1.8 При помощи трех болтов М8 прикрепить к передней стенке топочного агрегата топочный тоннель. Место стыка уплотнить термостойким шнуром.

2.3.1.9 Аккуратно, с максимальной точностью, сориентировать собранный топочный агрегат печи по отношению к оси будущего дымоходного канала и перегородке между парильным и топочным помещениями.



Рис.11 Схема сборки топочного агрегата печи Сударушка М.

2.3.2 Порядок сборки топочного агрегата печи Сударушка Руса-семейная, Сударушка Семейная.

2.3.2.1 В соответствии с требованиями п.п. 2.1;2.2 Настоящего Руководства определить и подготовить место установки печи.

2.3.2.2 На подготовленном месте в парной установить основание поз.1 рис.12.

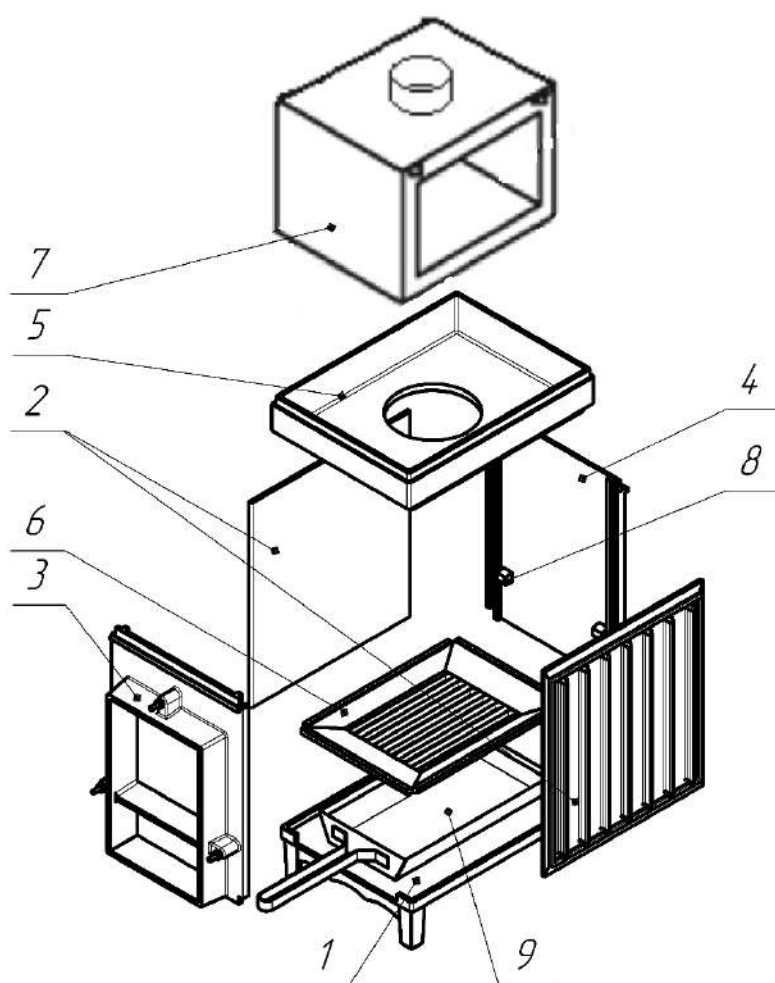
2.3.2.3 В пазы основания установить боковые стенки поз.2 рис.12, затем переднюю поз.3 рис.12 и заднюю поз.4 рис.12. Приливы поз.8, рис.12 на задней стенке должны быть расположены внизу.

2.3.2.4 Зафиксировав стенки эластичной стяжкой (резиновым жгутом), установить колосник поз.6, рис 12. На приливы передней и задней стенки.

2.3.2.5 Установить крышку топки поз.5 рис.12.

2.3.2.6 Установить емкость для камней поз.7 рис.12. на крышку топки поз.5 рис.12.

2.3.2.7 Установить в подколосниковое пространство зольный ящик поз.9, рис.12.

2.3.2.8 При помощи трех болтов М8 прикрепить к передней стенке топочного агрегата топочный тоннель. Место стыка уплотнить термостойким шнуром.

2.3.2.9 Аккуратно, с максимальной точностью, сориентировать собранный топочный агрегат печи по отношению к оси будущего дымоходного канала и перегородке между парильным и топочным помещениями.



Рис.12 Схема сборки топочного агрегата печи Сударушка Руса-Семейная, Сударушка Семейная.

2.3.3 Порядок сборки топочного агрегата печи Сударушка Семейная РК в облицовке из природного камня с фасками, Сударушка Семейная РК в облицовке из природного камня без фасок.

2.3.3.1 В соответствии с требованиями п.п. 2.1; 2.2 Настоящего Руководства определить и подготовить место установки печи.

2.3.3.2 На подготовленном месте в парной установить основание поз.1 рис.13.

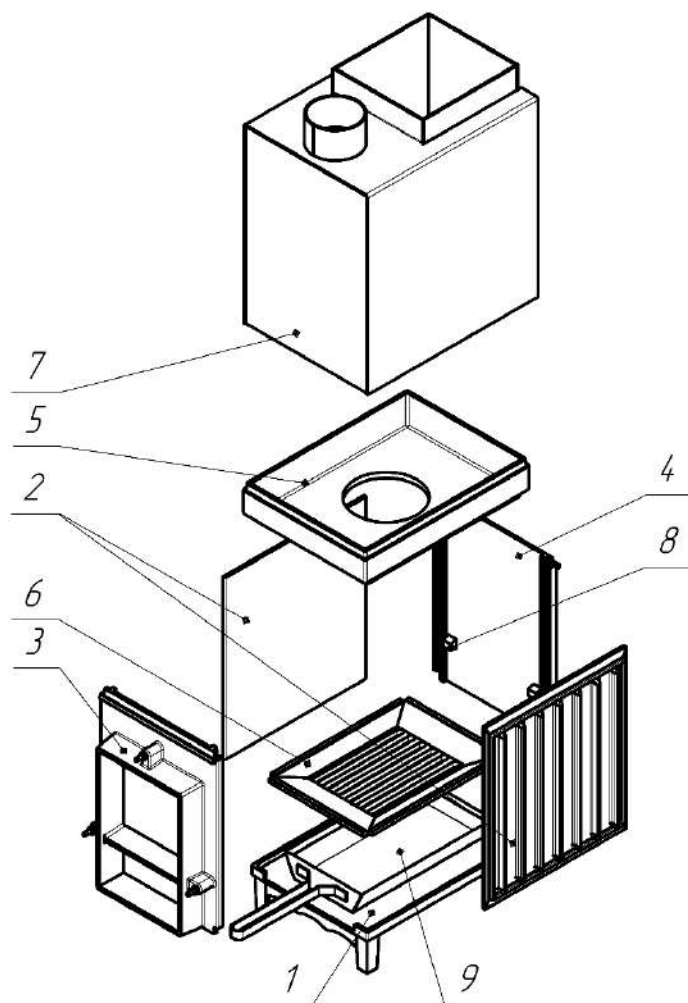
2.3.3.3 В пазы основания установить боковые стенки поз.2 рис.13, затем переднюю поз.3 рис.13 и заднюю поз.4 рис.13. Приливы поз.8, рис.13 на задней стенке должны быть расположены внизу.

2.3.3.4 Зафиксировав стенки эластичной стяжкой (резиновым жгутом), установить колосник поз.6, рис.13. На приливы передней и задней стенки.

2.3.3.5 Установить крышку топки поз.5 рис.13.

2.3.3.6 Установить емкость для камней поз.7 рис.13 на крышку топки поз.5 рис.13.

2.3.3.7 Установить в подколосниковое пространство зольный ящик поз.9, рис.13.

2.3.3.8 При помощи трех болтов М8 прикрепить к передней стенке топочного агрегата топочный тоннель. Место стыка уплотнить термостойким шнуром.

2.3.3.9 Аккуратно, с максимальной точностью, сориентировать собранный топочный агрегат печи по отношению к оси будущего дымоходного канала и перегородке между парильным и топочным помещениями.



Рис.13 Схема сборки топочного агрегата печи Сударушка Семейная РК в облицовке из природного камня с фасками, Сударушка Семейная РК в облицовке из природного камня без фасок.

2.3.4 Порядок сборки топочного агрегата печи Сударушка Чистопар.

- 2.3.4.1 В соответствии с требованиями п.п. 2.1;2.2 Настоящего Руководства определить и подготовить место установки печи.
- 2.3.4.2 На подготовленном месте в парной установить основание поз.1 рис.14.
- 2.3.4.3 В пазы основания установить боковые стенки поз.2 рис.13, затем переднюю поз.3 рис.14 и заднюю поз.4 рис.14. Приливы поз.8, рис.14 на задней стенке должны быть расположены внизу.
- 2.3.4.4 Зафиксировав стенки эластичной стяжкой (резиновым жгутом), установить колосник поз.6, рис 14. На приливы передней и задней стенки.
- 2.3.4.5 Установить крышку топки поз.5 рис.14.
- 2.3.4.6 Установить емкость для жароаккумуляторов поз.7 рис.14 на крышку топки поз.5 рис.14.
- 2.3.4.7 Установить блоки жароаккумуляторов поз.10 рис.14 в специальные отделения (3 блока - в правый и левый отсек, 2 блока – в центральный).
- 2.3.4.8 Установить воронки для подачи воды поз.11 рис. 14.
- 2.3.4.9 Установить радиатор поз.12 рис.14 на патрубок емкости для жароаккумуляторов.
- 2.3.4.8 Установить в подколосниковое пространство зольный ящик поз.9, рис.14.
- 2.3.4.9 При помощи трех болтов М8 прикрепить к передней стенке топочного агрегата топочный тоннель. Место стыка уплотнить термостойким шнуром.
- 2.3.4.9 Аккуратно, с максимальной точностью, сориентировать собранный топочный агрегат печи по отношению к оси будущего дымоходного канала и перегородке между парильным и топочным помещениями.

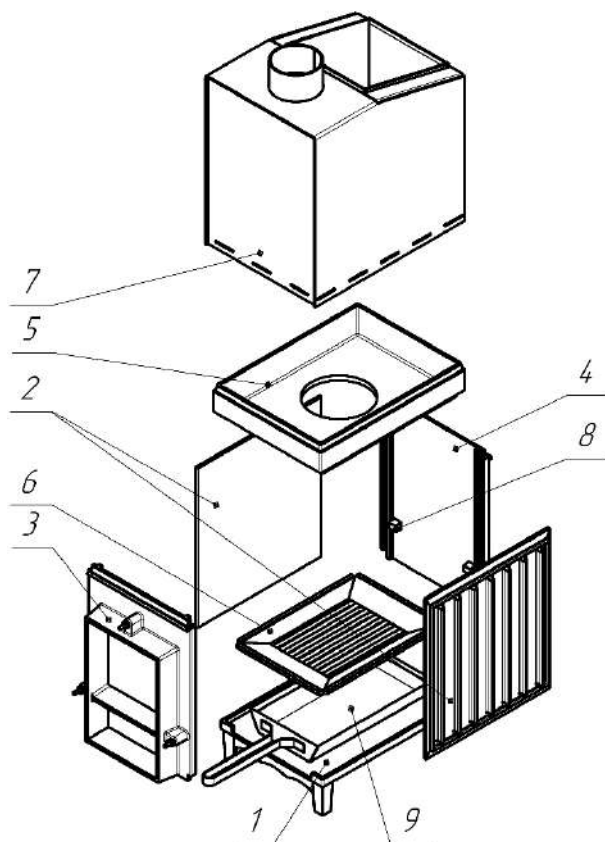

Рис. 14 Схема сборки топочного агрегата печи Сударушка Чистопар.

2.3.5 Порядок сборки декоративно защитного ограждения печи Сударушка М.

2.3.5.1 Декоративно защитное ограждение собирается из щитков рис.15 поз. 1-4 с помощью винтов и гаек.

2.3.5.2 Сориентировать ограждение так, чтобы щиток с вырезом рис.15 поз.3 совпадал с окном емкости для камней рис.11 поз.7.

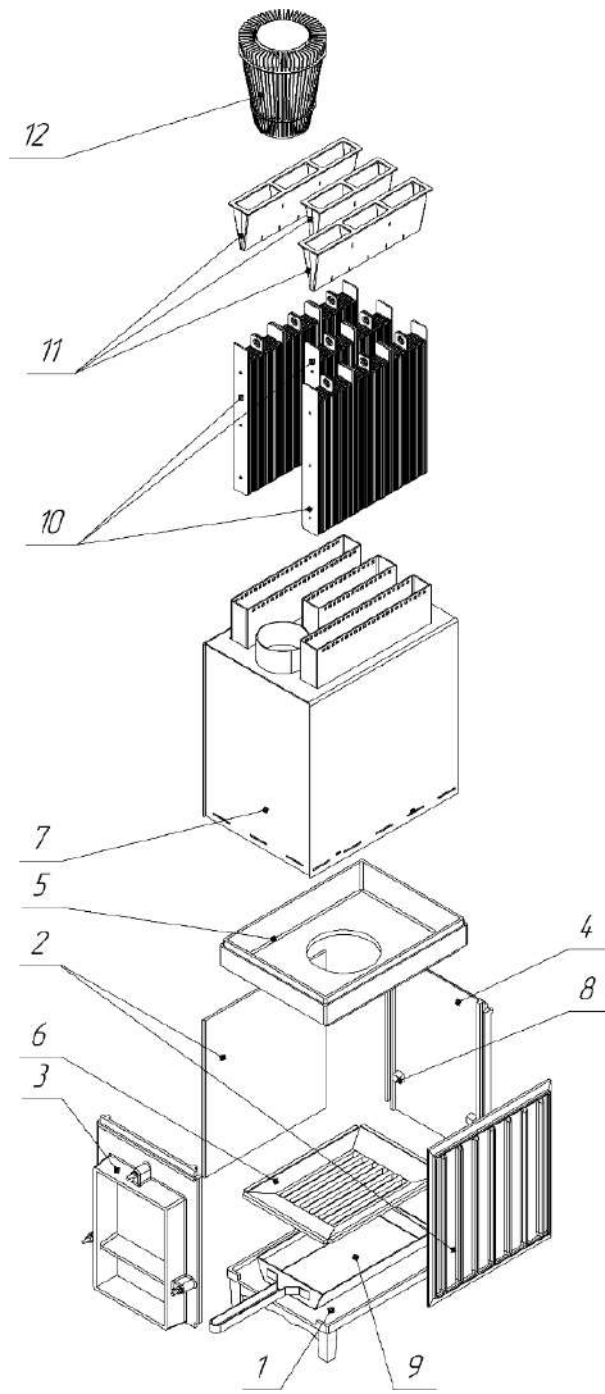
2.3.5.3 Надеть собранную облицовку сверху на топочный агрегат.

2.3.5.4 Верхний отгиб щитков должен лечь на кронштейны емкости для камней рис.11 поз.7.



Рис.15 Декоративно-защитное ограждение печи Сударушка М.

2.3.6 Порядок сборки декоративно защитного ограждения печи Сударушка Руса-семейная

2.3.6.1 Декоративно защитное ограждение Сударушка Руса - семейная поставляется в собранном и окрашенном виде. После монтажа топочного агрегата рис.12 необходимо установить декоративно -защитное ограждения, соблюдая равномерность зазоров между топочным агрегатом и ограждением.

2.3.6.2 Заполнить пространство между топочным агрегатом и декоративно-защитным ограждением колотым камнем.

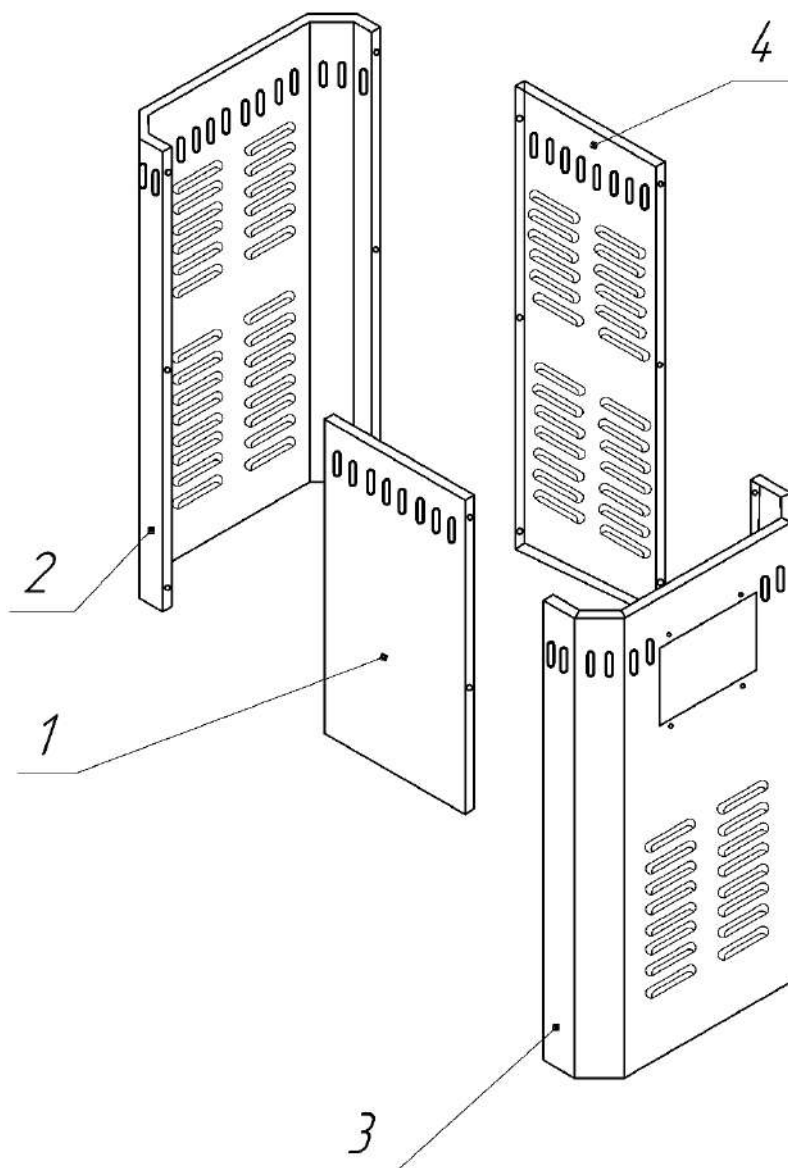

Рис.16 Декоративно-защитное ограждение печи Сударушка Руса-семейная.

2.3.7 Порядок сборки декоративно защитного ограждения печи Сударушка Семейная РК в облицовке из природного камня с фасками.

2.3.7.1 Сборка декоративно защитного ограждения осуществляется по ярусам (количество ярусов 4 или 5, в зависимости от вида камня), согласно нумерации, проставленной на внутренней стороне каждой из каменных плит в соответствии со схемой сборки см. рис. 17 Первая цифра обозначает номер стороны, вторая номер яруса. Нумерация сторон начинается от топочного проёма по часовой стрелке.

2.3.7.2 Сборка начинается с установки опор декоративно защитного ограждения поз. 1, рис.17 и плиты под номером 1/1, далее по нумерации. Соединение плит между собой производится с помощью закладных элементов поз.4 Рис.17, устанавливаемых между плитами (поставляется в комплекте). Закладные элементы также имеют маркировку, указывающую на ярус и сторону установки.

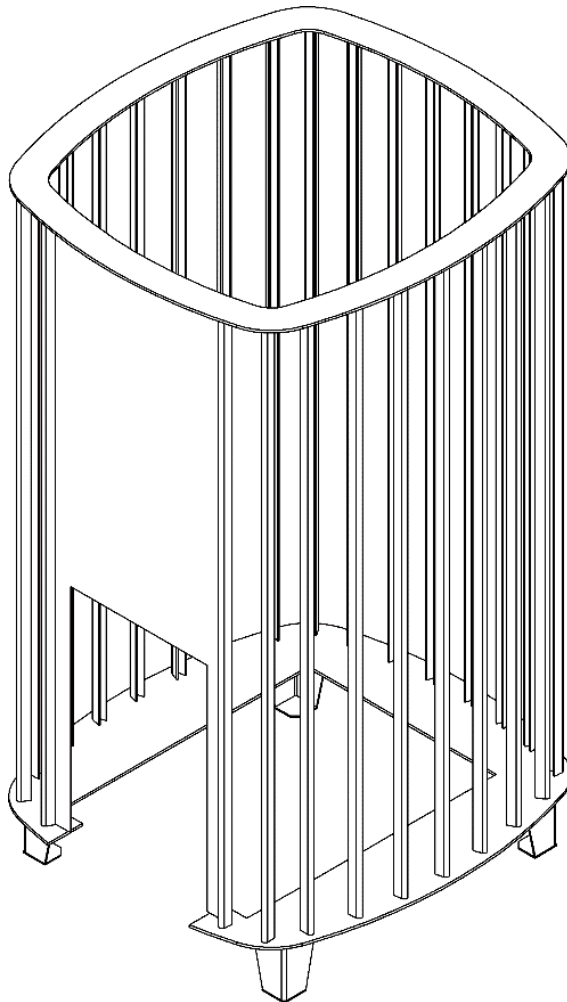
2.3.7.3 На верхнюю плоскость ограждения укладывается перекрытие, выполненное из листовой стали с окраской жаростойкой эмалью или чугуна поз. 3, рис.17.



Рис.17 Декоративно-защитное ограждение печи Сударушка Семейная РК в облицовке из природного камня с фасками.

2.3.8 Порядок сборки декоративно защитного ограждения печи Сударушка Семейная РК в облицовке из природного камня без фасок.

2.3.8.1 Сборка декоративно защитного ограждения осуществляется по ярусам (количество ярусов 4 или 5, в зависимости от вида камня), согласно нумерации, проставленной на внутренней стороне каждой из каменных плит в соответствии со схемой сборки см. рис.18 Первая цифра обозначает номер стороны, вторая номер яруса. Нумерация сторон начинается от топочного проёма по часовой стрелке.

2.3.8.2 Сборка начинается с установки опор декоративно защитного ограждения поз. 1, рис.18 и плиты под номером 1/1, далее по нумерации. Соединение плит между собой производится с помощью закладных

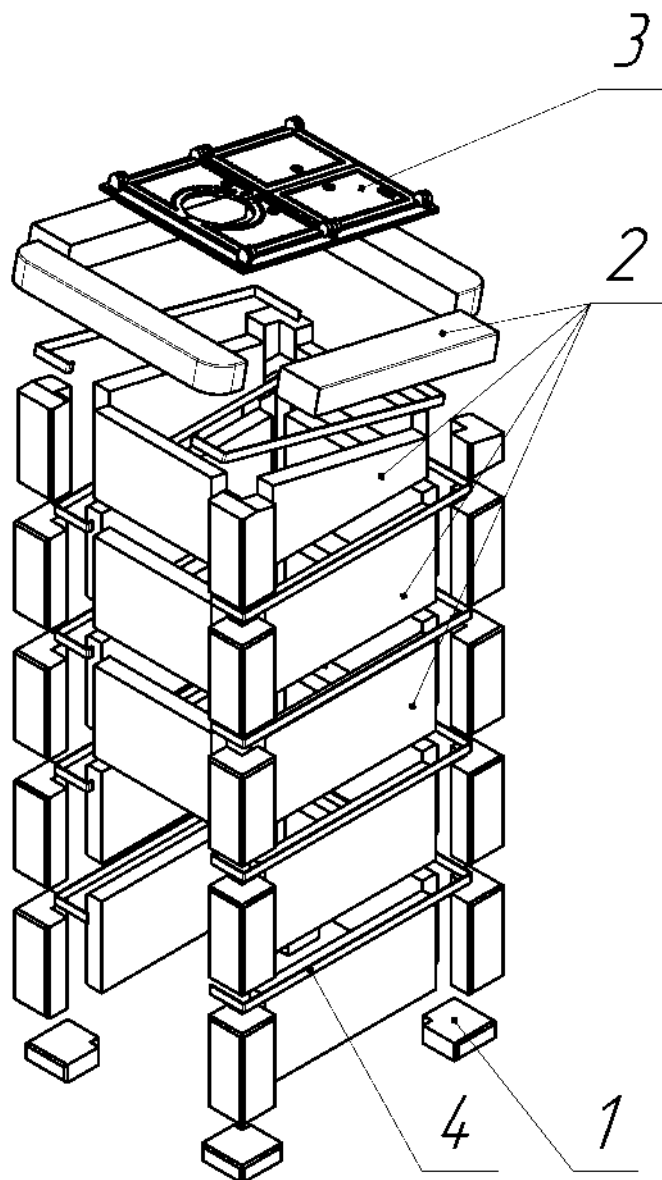
элементов, устанавливаемых между плитами (поставляется в комплекте). Закладные элементы также имеют маркировку, указывающую на ярус и сторону установки.

2.3.8.3 На верхнюю плоскость ограждения укладывается перекрытие, выполненное из листовой стали с окраской жаростойкой эмалью или чугуна поз. 3, рис.18.



Рис.18 Декоративно-защитное ограждение печи Сударушка Семейная РК в облицовке из природного камня без фасок.

Внимание! При сборке декоративного защитного ограждения печи из натурального камня будьте особенно внимательны и осторожны. Облицовочный камень является мягкой горной породой, обладающей высокой теплоаккумулирующей способностью, но не обладающей высокой механической прочностью. Будьте предельно аккуратны при распаковке и сборке деталей облицовки, оберегайте камень от ударов и царапин.

Если при распаковке Вами обнаружено повреждение камня – остановите распаковку, сфотографируйте дефект и обратитесь к Поставщику. Внутренние повреждения, не выходящие на лицевую поверхность, допустимы. После сборки, протрите поверхность влажной тканью для удаления каменной пыли.

В камне, после его заводской обработки, содержится определенное количество влаги, поэтому, во избежание его растрескивания, во время первого протапливания печи, осуществляйте ее нагрев максимально плавно, не доводя температуру камня выше 100 град.

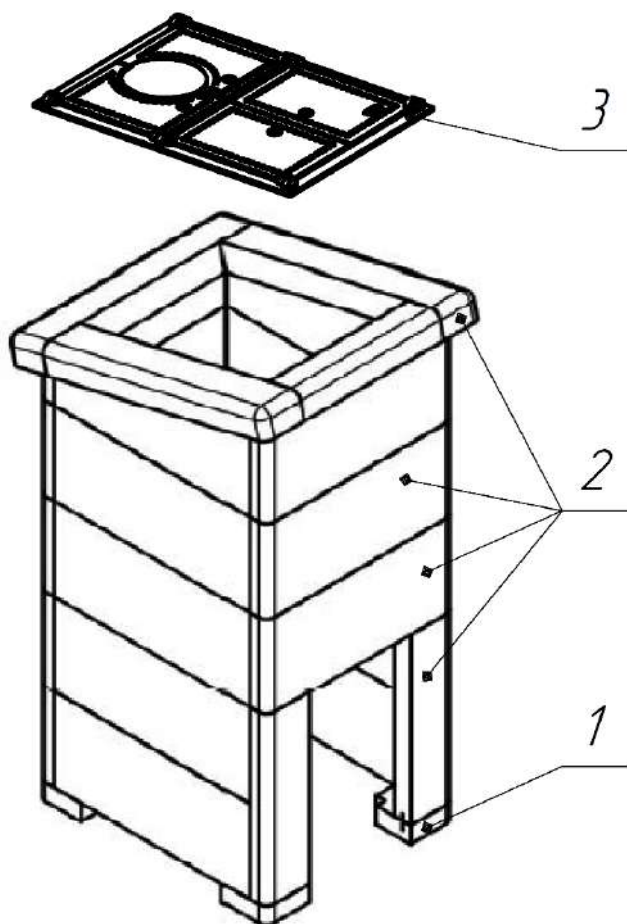
2.3.9 Порядок сборки декоративно защитного ограждения печи Сударушка Чистопар

2.3.9.1 Установить основание поз.1 рис.19 под топочный агрегат печи до упора в ножки его чугунного основания поз.1 рис.14.

2.3.9.2 Собрать нижний ярус ограждения, поочередно соединив стенки поз. 2,3,5 рис.19 гайками (поставляются в комплекте) к резьбовым крепёжным элементам поз.8 рис.19 в боковых гранях стенок.

2.3.9.3 Установить собранный нижний ярус декоративно защитного ограждения на основание поз.1 рис.19. Крепёжные элементы в нижних планках стенок поз.2,3,5 должны попасть в отверстия основания поз.1 рис.19, зафиксировать гайками.

2.3.9.4 Аналогично п. 2.3.9.2 и п. 2.3.9.3 собрать второй ярус, принимая во внимание, что стенка поз.2 единая для двух ярусов ограждения.



Рис.19 Схема сборки декоративно защитного ограждения печи Сударушка Чистопар

2.3.10 Порядок сборки декоративно защитного ограждения дымохода Сударушка Чистопар

2.3.10.1 Установить декоративно защитное ограждение дымохода рис.20 на радиатор поз.12 рис.14 топочного агрегата печи Сударушка Чистопар, разместив его так чтобы вертикальный стык ограждения располагался со

стороны тоннеля печи (передней стенки поз.3 рис.14) или со стороны задней стенки поз.4 рис.14 при использовании короткого топливного тоннеля КТК рис.7.

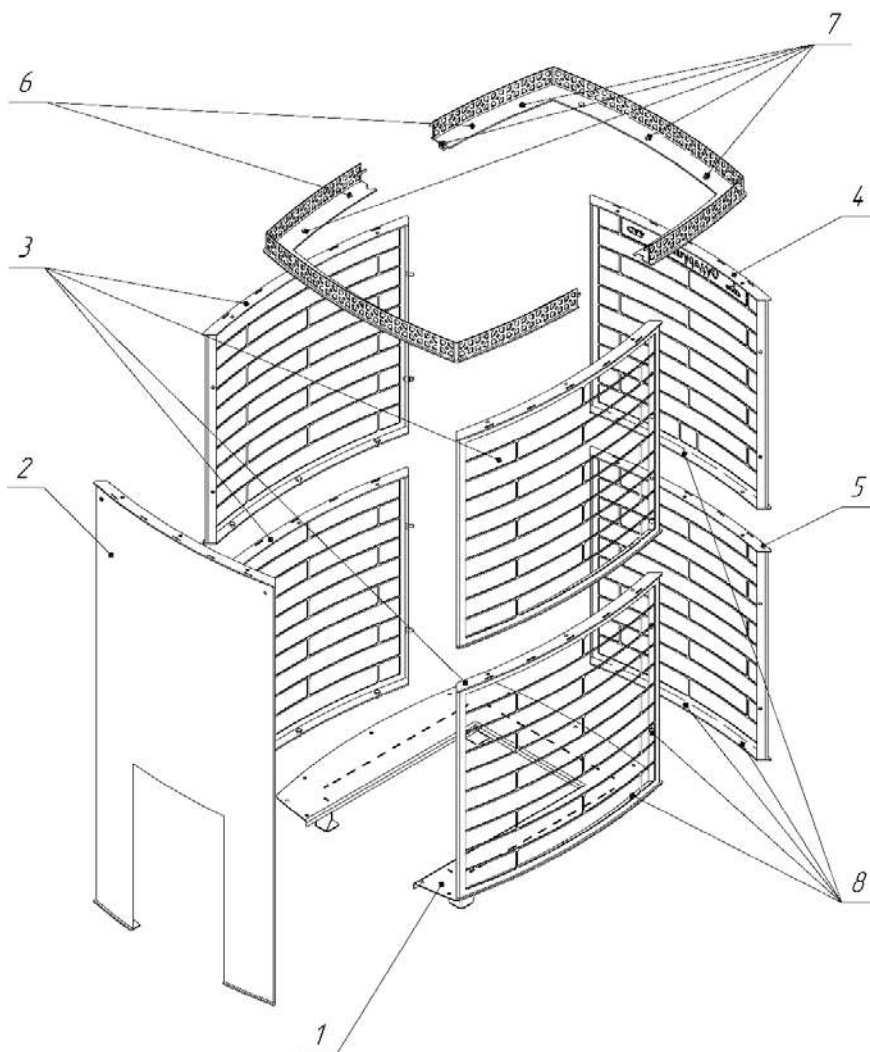
2.3.10.2 Определить ориентацию ручки заслонки поз.5 рис.20 для удобного ее использования в процессе эксплуатации.

2.3.10.3 На трубу дымохода поз.1 рис. 20 установить хомуты поз.2, располагая их на расстоянии 50-60мм от нижнего края трубы затянуть хомуты поз. 2 между собой винтами.

2.3.10.4 Установить декоративно защитный кожух поз.4 рис.20 совместив нижние отверстия в кожухе с отверстиями хомутов поз.2 рис.20.

2.3.10.5 Установить хомуты поз.3 рис.20 на трубу дымохода поз.1 рис.20, совместив верхние отверстия кожуха поз.4 рис.20 с нижними отверстиями хомутов поз.3 рис.20

2.3.10.6 Произвести сборку второго яруса ограждения аналогично первому, совместив нижние отверстия кожуха поз.4 рис.20 с верхними отверстиями хомутов поз.3 рис.20.

2.3.10.7 Установить хомуты поз.2 рис.20 совместив с верхними отверстиями кожуха поз.4 рис.20.



Рис.20 Схема сборки декоративно защитного ограждения печи Сударушка Чистопар

2.3.11 Порядок сборки декоративно защитного ограждения из керамического кирпича топочного агрегата Сударушка Семейная

2.3.11.1 Вокруг смонтированного топочного агрегата собрать рамку для укладки керамического кирпича из деталей поз.1 рис. 21, скрепив их ботами с шайбами и гайками поз.2. Рис. 21. Установить ножки поз.3. Рис.21.

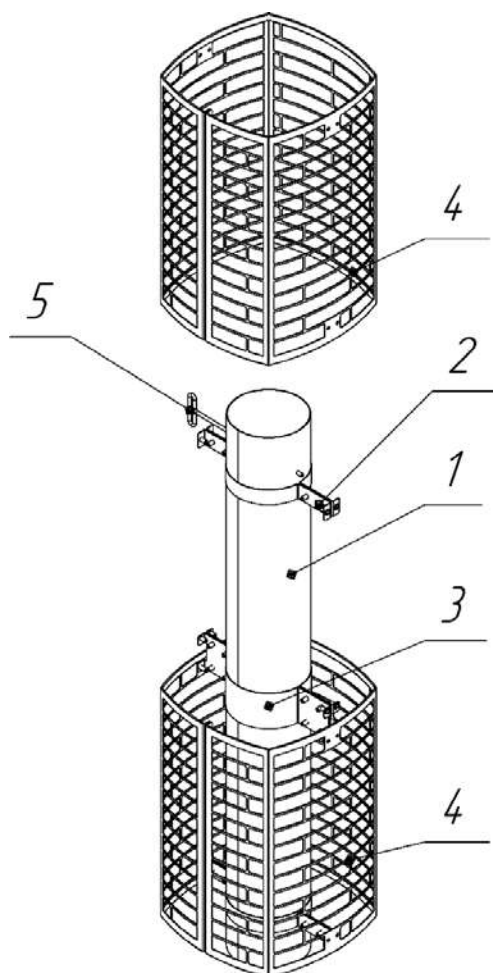

Рис.21 Схема сборки рамки под кирпич топочного агрегата Сударушка Семейная с декоративно защитным ограждением из керамического кирпича

2.3.11.2 Произвести укладку керамического кирпича с использованием термостойкой кладочной смеси согласно рис. 22

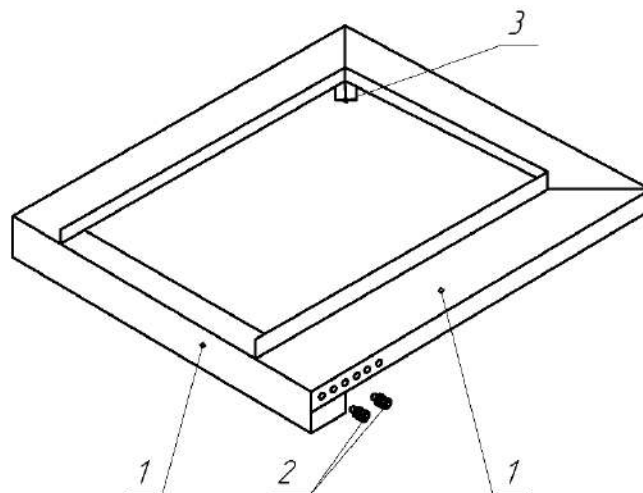

Рис.22 Схема укладки керамического кирпича

2.3.12. Подготовка к эксплуатации.

2.3.12.1 Смонтировать дымовой канал в строгом соответствии с Руководством по устройству, монтажу и эксплуатации дымовых каналов круглого сечения из стали для печей, каминов и котлов (При использовании

дымовых каналов производства ООО «Инжкомцентр ВВД.» В случае использования дымовых каналов других производителей строго соблюдать их указания по устройству и монтажу.

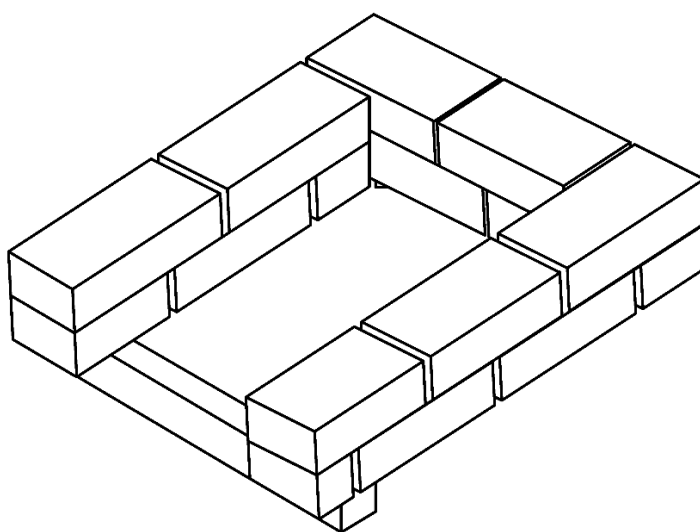
При использовании стартовых элементов дымового канала (таких как, бак теплообменник, натрубный испаритель и д.р.) необходимо убедиться, что их установка на патрубок печи не мешает открытию/закрытию дверок каменки или регулировки конвекции, при необходимости в качестве первого элемента дымового канала использовать одноконтурную трубу с толщиной стенки не менее 1мм, длиной 0,5м)

2.3.12.2 Заполнить каменку камнем для парообразования.

2.3.12.3 Убедиться в герметичности сочленений элементов печи и дымового канала, а также в наличии тяги. Для этого к открытой дверке топki нужно поднести полоску тонкой бумаги или пламя свечи (завдвжкка на дымовом канале открыта). Отклонение полоски или пламени в сторону топki свидетельствует о наличии тяги. Затем в топку печи поместить бумагу, щепки, кусок рубероида и зажечь. Отсутствие копоти на внешней поверхности швов и сочленений свидетельствует об их герметичности. При наличии копоти необходимо произвести более тщательную стыковку соответствующих элементов.

2.3.12.4 Положить на колосник топki печи растопочный материал (щепки, бумагу). В случае затруднения в разжигании топлива, следует оставить дверку топki на некоторое время приоткрытой. Когда растопка полностью разгорится, можно еще добавить топлива. При растопке не рекомендуется заполнять дровами весь объем топki.

2.3.12.5 После начала установившегося горения дров обратить внимание на цвет пламени. При нехватке воздуха пламя красное с темными полосками. При избытке воздуха пламя имеет ярко белый цвет, а горение сопровождается гудением. Оптимальный режим горения достигается с помощью заслонки. Регулируя заслонкой подачу воздуха, добиться нормального пламени золотисто-желтого цвета.

2.3.12.6 Для повторной загрузки топлива рекомендуется медленно приоткрыть дверку топki на короткое время, а затем также медленно открыть ее полностью. Это позволит избежать возникновения обратной тяги, сопровождаемой выходом дыма в помещение.

ВНИМАНИЕ! Возможно, легкое задымление помещения в начальный период топki печи из-за сгорания следов смазочных и защитных материалов на наружных поверхностях отопительного агрегата и элементах дымового канала. Следует проветрить помещение.

2.3.12.7 Произвести первую протопку печи. При наличии облицовки из натурального камня во время первого протапливания печи, осуществляйте ее нагрев максимально плавно, не доводя температуру камня выше 100 град. Продолжительность первой протопки 2-2,5 часа. Убедитесь в соответствии поверхностей горючих строительных конструкций требованиям п. 4.39.8 ГОСТ 53321-2009. При необходимости проведите работы по дополнительной термоизоляции горючих строительных конструкций вокруг печи, используя элементы термозащиты, рекомендованные ООО «Инжкомцентр ВВД».

2.4 Порядок эксплуатации печи.

2.4.1 Перед растопкой печи убедитесь в механической целостности элементов печи и дымового канала.

2.4.2 Освободите зольный ящик печи от продуктов сгорания.

2.4.3 Убедитесь в наличии тяги. Для этого к открытой дверце топki поднесите полоску тонкой бумаги или

пламя свечи. Отклонение их в сторону топки свидетельствует о наличии тяги.

2.4.4 Растопите печь. Для скорейшего достижения высокой температуры с наиболее экономичным расходом дров, заполняйте топку примерно на 1/3–1/2 объема мелко и средне наколотыми дровами (3–4 полена общим весом 2–2,5 кг, длиной не более 35 см) и полностью открывайте регулятор подачи воздуха.

2.4.5. Не прикасайтесь к нагретым до высоких температур поверхностям печи голыми руками или другими открытыми частями тела во избежание ожогов и травм.

2.4.6 Не допускайте сжигание дров в топливном канале. Это может привести к деформации двери, разрушению стекла и задымлению помещения бани. Открывайте и закрывайте дверцу тоннеля только за ручку. Золу и шлак, выгребаемые из топки, пролейте водой и удалите в специально отведенное для них безопасное место.

2.4.7 При подаче воды на раскаленные камни происходит выброс горячего пара из каменки. Подачу воды производите с осторожностью.

ВНИМАНИЕ! Во избежание перегрева, термической деформации и повреждения колосниковой решетки перед каждой топкой печи, рекомендуется производить очистку колосниковой решетки и удаление золы из зольника.

2.5 Меры безопасности

Запрещается:

- растапливать печь легковоспламеняющимися горючими жидкостями;
- применять в качестве топлива каменный уголь, кокс, торф, жидкие и газообразные виды топлива;
- применять дрова, длина которых превышает размеры топки и использовать тоннельное пространство в качестве топки;
- сушить одежду, обувь и другие предметы на деталях печи;
- устанавливать печь в жилых помещениях, а также в дошкольных, амбулаторно-поликлинических и приравненных к ним учреждениях;
- перекрывать дымовой канал, не убедившись в полном прекращении горения и тления топлива, удалять сажу из дымового канала путем выжигания;
- удалять золу и угли из неостывшей печи;
- вносить изменения в конструкцию печи и использовать ее не по назначению;
- пользоваться печью в бане, выполненной с нарушениями требований пожарной безопасности;
- эксплуатировать печь без наружной облицовки;
- в холодное время года растапливать печь с полностью заполненным дровами объемом топки;
- монтировать стеновую перегородку в любом другом сечении печи, кроме тоннеля;
- эксплуатировать печь с переполненным зольным ящиком;
- следует избегать механических ударов по стеклу, при комплектации двери светопрозрачным экраном. Эксплуатация печи с поврежденным стеклом запрещена.

2.6 Возможные неисправности и их устранение

Внешние признаки неисправности	Вероятная причина	Методы устранения
Ослабление тяги в дымовом канале и дымление печи	Засорение и зарастание сажей дымовых каналов	Прочистка дымового канала
	Дымление печи при растопке	Организация тяги, путем сжигания в печи легковоспламеняющихся материалов: бумагу, стружку, солому.
	Дымление печи от так называемого опрокидывания тяги	Установка на окончании дымового канала зонта-оголовка.

2.7 Действия в экстремальных условиях

2.7.1 В случае возникновения угрозы жизни людей или угрозы пожара (пожара), независимо от причин их возникновения, следует:

- немедленно прекратить эксплуатацию печи;
- эвакуировать людей из помещения, где расположено устройство;
- вызвать противопожарную службу и, в необходимых случаях, службу скорой медицинской помощи;
- принять меры против распространения пожара.

3. ТЕХНИЧЕСКОЕ ОБСЛУЖИВАНИЕ

3.1 При техническом обслуживании печи следует выполнять следующие виды работ:

3.1.1 Очистка внешней поверхности печи – регулярно, по мере загрязнения;

3.1.4 Осмотр камней для парообразования, их дефектация, замена разрушенных – 2 раза в год.

3.1.5 Осмотр дымового канала на предмет нарушения герметичности – перед каждым использованием печи

3.1.6 Очистка дымового канала от сажи- 2 раза в год

3.1.7 Повреждение, в процессе эксплуатации, лакокрасочного покрытия может привести к появлению следов коррозии, а также потери внешнего вида изделия, что не является гарантийным случаем. Допускается производить подкраску элементов печи термостойкой кремнийорганической эмалью с термостойкостью не менее +600°С. Для удобства - допускается применение эмали в аэрозольных баллонах.

4. ХРАНЕНИЕ И ТРАНСПОРТИРОВАНИЕ

4.1 Условия хранения продукции в соответствии с требованиями ГОСТ 15150-69 группа 3 (закрытые или другие помещения с естественной вентиляцией без искусственно регулируемых климатических условий, где колебания температуры и влажности воздуха существенно меньше, чем на открытом воздухе (например, каменные, бетонные, металлические с тепло изоляцией и другие хранилища)). При хранении изделия в условиях повышенной влажности на неокрашенных поверхностях допускается появление следов поверхностной коррозии, не влияющих на эксплуатационные качества.

4.2. До установки на место эксплуатации печь должна храниться в упакованном виде.

4.3. Транспортировка печи в упакованном виде производится любым видом транспорта закрытого типа. При транспортировке и хранении следует обратить внимание на знаки предосторожности, нанесенные на туру.

5. УТИЛИЗАЦИЯ

5.1 Печь нельзя утилизировать вместе с бытовыми отходами.

5.2 Устройство следует утилизировать в соответствующем пункте повторной переработки отходов.

5.3 Для получения дополнительной информации обращайтесь в местные органы власти или в ближайший пункт сбора отходов

6. ГАРАНТИЙНЫЕ ОБЯЗАТЕЛЬСТВА

6.1. Гарантийный срок эксплуатации печей модельного ряда Сударушка составляет 30 месяцев с даты продажи изделия конечному Покупателю, но не более 42 месяцев с даты изготовления изделия. Предприятие-изготовитель обязуется в течение указанного срока безвозмездно устранять все обнаруженные заводские дефекты либо, при необходимости, заменить изделие.

6.2. Предприятие-изготовитель оставляет за собой право вносить изменения, позволяющие совершенствовать конструкцию печи

6.3. Гарантия действительна, если дата покупки товара подтверждается печатью и подписью продавца на гарантийном талоне изготовителя, а также при наличии документа, подтверждающего дату покупки и акта ввода в эксплуатацию в соответствии с п.2.3 Настоящего Руководства.

6.4 Гарантийные обязательства не распространяются на печи, используемые в коммерческих целях.

6.5 Гарантийные обязательства не распространяются на колосник топочного агрегата и стекло дверцы тоннеля.

6.6. Гарантийный ремонт не производится в случаях:

- истечения гарантийного срока;
- при нарушении правил установки, монтажа и эксплуатации печи и дымового канала, изложенных в Настоящем Руководстве;
- при самостоятельных ремонтах изделия и входящих в его комплект элементов;
- при повреждениях, возникших по вине потребителя;
- при нарушении правил хранения и транспортировки.

6.7 Устройство полностью соответствует требованиям Технического Регламента Таможенного Союза ТР ТС 010\2011 «О безопасности машин и оборудования», ГОСТ9817-95 «Аппараты бытовые, работающие на твердом топливе», ТУ 27.52.12-001-51036005-2022

6.8. Устройство прошло процедуру декларирования в рамках Евразийского Экономического Союза, декларация о соответствии ЕАЭС №RU Д-РУ.РА09.В.03216/22.

7. ГАРАНТИЙНЫЙ ТАЛОН



Отметка о соответствии печи

- Сударушка М
- Сударушка Руса-Семейная
- Сударушка Семейная РК в облицовке из природного камня с фасками
- Сударушка Семейная РК в облицовке из природного камня без фасок
- Сударушка Чистопар
- Топочный агрегат для бани Сударушка Семейная

требованиям ТУ 27.52.12-001-51036005-2022

Приемку произвел: _____ (_____) Дата _____ ОТК _____

Печать, адрес и телефон продавца _____

Дата продажи: _____

Гарантийное обслуживание осуществляется по адресу:

142180 Россия, Московская обл.,

г. Подольск, мкр. Климовск, Фабричный проезд, д.4Е

Многоканальный телефон: +7 495 411-99-08.

e-mail: sales@vvd.su